



フォーカス固定用ねじ

CS-A38

フォーカス固定用ねじは、CS-2000 シリーズ /CS-3000 シリーズのフォーカス調整リングが不用意に動かないように固定するための付属品です。測定器本体を垂直方向（垂直方向からの角度45°以内を含む）で上向きや下向きに設置して測定する場合などにご使用ください。

- フォーカス固定用ねじは、予備も含めて3個付属しています。

■使用方法

フォーカス調整リングで測定対象物にピントを合わせた後、フォーカス固定用ねじ穴にフォーカス固定ねじを回して固定します。固定する際、ねじは手で締めてください。

- フォーカス固定用ねじ穴は、円周上に3箇所あります。いずれか、使用しやすい位置のねじ穴を使用してください。

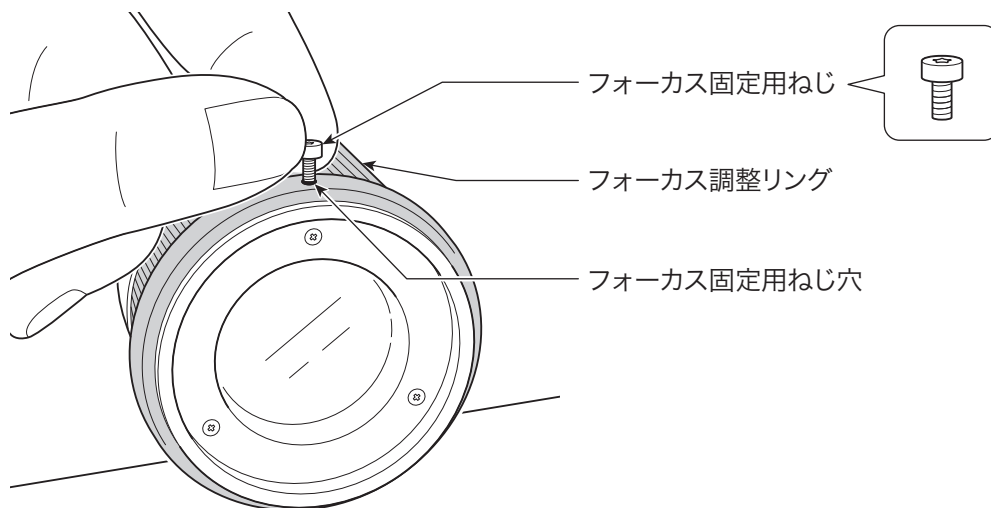

■使用、保管、輸送上の注意

- 付属のねじは手で締めてください。工具を使用して強く締めすぎると、ねじが破損する可能性があります。
- 付属のねじ以外は使用しないでください。万一、紛失、破損した場合は、新たにCS-A38をご購入ください。
- 測定器本体を保管用ケース（別売付属品）に入れる際は、本ねじが梱包材にあたらない位置にするか、もしくは本ねじを取り外すようにしてください。
- 輸送のため測定器本体を梱包箱に入れる際は、本ねじが梱包材にあたらない位置にするか、もしくは本ねじを取り外すようにしてください。



Screw for focus ring lock

CS-A38

The Screw for focus ring lock is an accessory for locking the focus adjustment ring of the CS-2000series/CS-3000series so that it does not move unintentionally and change the focus. The Screw for focus ring lock should be used when the instrument is used with the lens facing up or facing down (including with the instrument's optical axis within $\pm 45^\circ$ of vertical).

- The Screw for focus ring lock contains 3 pieces of screw including the spares.

■ Use

Use the focus adjustment ring to bring the object for measurement into focus, and then turn the screw for focus ring lock to the screw hole for focus ring lock to lock the focus adjustment ring. When locking the focus adjustment ring, tighten the screw by hand.

- There are 3 screw holes for focus ring lock on the circle. You can use any hole that is accessible to you.

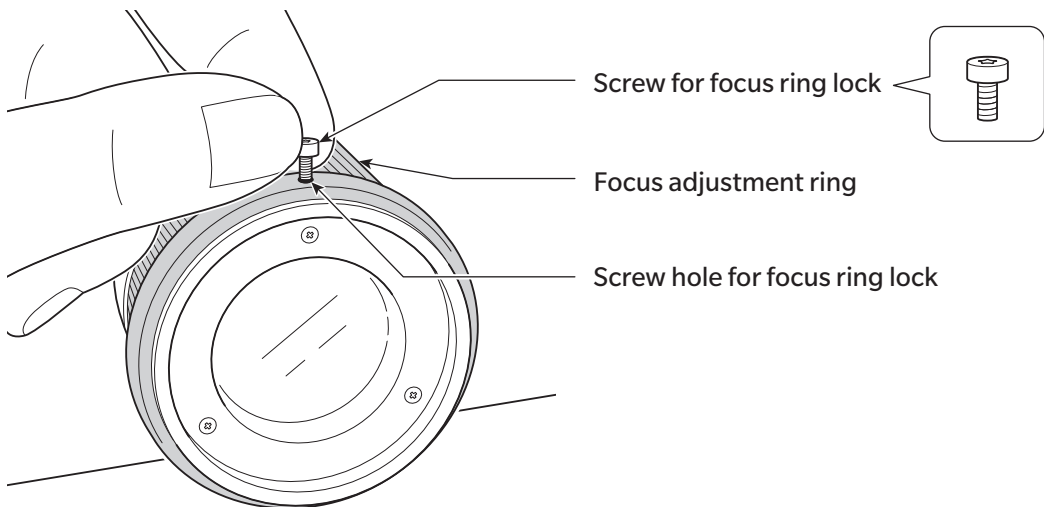

■ Notes on Use, Storage, and Transfer

- Tighten attached screw by hand. Using a tool may tighten this screw with excessive force, damaging it.
- Do not use any screw except for the attached screw. Should it be lost or damaged, purchase a new CS-A38.
- When storing the instrument in the Storage Case (optional accessory), remove the screw or position it so that it does not hit the packing material.
- When storing the instrument in the packing box for transfer, remove the screw or position it so that it does not hit the packing material.